

**Panzerkampfwagen****Tiger II****(Königstiger)****Trümmer-  
schutzgitter****(Air intake protection grid)****Ausführung „Porsche“**

Maßstab 1:16

**Es wird dringend empfohlen vor Beginn der Montage diese Anleitung vollständig zu lesen und mit ihren Inhalten vertraut zu machen !**

**Der Hersteller übernimmt keine Verantwortung für Beschädigungen oder Fehlfunktionen die durch Modifikation von Bauteilen dieses Modells und / oder den Einsatz bzw. Gebrauch dieses Produktes hervor gerufen werden könnten.**

**It is strongly recommended to read these instructions first and to review it's content before starting the assembly !**

***The manufacturer is not responsible for damage to or malfunction of the product caused by unauthorized modification of any part of this model and is not responsible for damage or injury from use of this product.***



#### Sicherheitshinweise / safety instructions :

✓ Eine fachkundige, erwachsene Aufsichtsperson sollte anwesend sein wenn Kinder unter 18 Jahren das Modell zusammenbauen. /

*Adult supervision is suggested for any child under the age of 18 years using or assembling this model.*

✓ Beim Zusammenbau dieses Modells ist die Verwendung von Werkzeugen (nicht im Lieferumfang enthalten) wie z.B. Messern, Bohrern und Lötcolben notwendig. Hierbei ist besondere Vorsicht angebracht um Verletzungen zu vermeiden und Sachbeschädigungen zu verhindern. Es sollten immer entsprechende Schutzmaßnahmen ergriffen werden und die den jeweiligem Produkt beiliegenden Anweisungen beachtet und befolgt werden. /

*When assembling this kit, tools (not included within the delivery content) such as knives, drills and soldering iron has to be used. Use extra care when working on this model to avoid injury to yourself or damage to the model. Always use safety glasses. Read instructions and follow instructions for any tools, chemicals, and solvents used in construction of this model.*

✓ Bei der Verwendung von Klebstoffen, Farben und Lösungsmitteln etc. (nicht im Lieferumfang enthalten) sollten die den jeweiligem Produkt beiliegenden Anweisungen beachtet und befolgt werden. /

*Read instructions and follow instructions for any adhesives, chemicals, or solvents used in construction of this model. Always use adhesives, chemicals, and solvents in a well ventilated work area. Adhesives, chemicals, and solvents are not included in this model kit.*

✓ Dieser Bausatz ist nicht geeignet für Kinder unter 16 Jahren! Bauteile, Materialien, Farben, Kleber, Werkzeuge sind von kleinen Kindern fernzuhalten. Es muss verhindert werden, dass Kinder Bauteile in den Mund nehmen und verschlucken, gesundheitsschädliche Flüssigkeiten trinken, Plastiktüten über den Kopf ziehen oder sich an den für den Zusammenbau notwendigen Werkzeugen verletzen. Der Bau dieses Modells durch Kinder unter 18 Jahren sollte von einem Erwachsenen beaufsichtigt werden. /

*This model kit is not suitable for children under the age of sixteen (16). Adult supervision is recommended for children under eighteen (18) assembling this model it. Care should be taken to keep model kit parts, tools, adhesives, chemicals, paints, and solvents away from children. Always keep small parts, plastic bags, chemicals, paints, solvents, adhesives, and tools away from infants and small children.*

#### Verarbeitungshinweise / processing remarks :

##### Fotoätzteile / photo etched parts

Beim Heraustrennen der einzelnen Teile aus ihren Rahmen mittels eines Skalpells oder Bastelmessers sollte eine feste Schneidunterlage verwendet werden, um unbeabsichtigte Verformungen zu verhindern. Viele der Fotoätzteile erfordern vor der Montage eine Bearbeitung durch „biegen“ oder „falten“. Hierzu sind die jeweiligen Bearbeitungshinweise in der Anleitung zu beachten.

Beim **FALTEN** wird das Bauteil entlang der dünnen Faltmarkierung auf der innen Seite des jeweiligen Bauteils gleichmäßig auf ganzer Länge der Markierung über eine scharfe und harte Kante gefaltet. Es empfiehlt sich hierbei ein Biegewerkzeug wie z.B. „Hold and Fold“ zu verwenden. Sofern in der Anleitung nicht anders angegeben soll die Winkelstellung 90° (rechtwinkelig) betragen.

Beim **BIEGEN** wird das Bauteil ähnlich dem falten bearbeitet, wobei aber keine scharfkantige Verformung erzielt werden soll, sondern ein gleichmäßiger Übergang mit definiertem Radius. Hierzu kann zum Beispiel der Schaft eines Spiralbohrers verwendet werden, um den das Bauteil vorsichtig herum gebogen wird. Bauteile mit größeren Materialstärken besitzen auf der Innenseite Markierungen um das Biegen zu erleichtern.

Zur Montage von Fotoätzteilen können diese miteinander verlötet werden oder alternativ mit Sekundenkleber (Cyanacrylat) geklebt werden.

*By separating the photo etched parts from their frames under the use of a scalpel or a hobby knife, it is recommended to use a durable and hard cutting device to avoid uncontrolled deformation of the parts. Many of these parts need some processing by "folding" or "bending" before assembling. Therefore refer to the associated remarks within the instruction.*

*To FOLD photo etched parts regularly along side the thin folding marks on the inner surface of the parts, a sharp edged device should be used. The use of a bending tool like "Hold and Fold" is recommended. If no further information is provided within the instructions, the required angle is 90° (rectangular).*

*To BEND photo etched parts the process is nearly similar to the one of folding, but the aim is to achieve a smooth edge with a defined radius instead of a sharp one. Therefore the part can be carefully bended around the shaft of a twisted drill with dedicated diameter. Photo etched parts of increased material thickness have bending marks on their inner surface in order to ease bending.*

*Photo etched parts can be soldered or alternatively glued with instant cement (cyanoacrylate).*

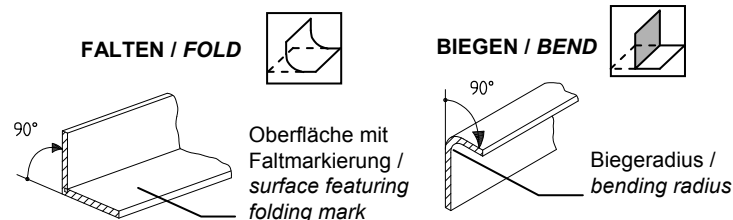

#### Werkzeugliste / tools list :

- Flachzange
- Spitzzange
- Skalpell oder Hobbymesser
- Schlüsselfeilen
- Lötcolben
- Biegewerkzeug „Hold and Fold“ (empfohlen)
- Messschieber (Schieblehre)

*flat nose pliers  
needle nosed pliers  
scalpel or hobby knife  
assortment of files  
soldering iron  
bending tool "Hold and Fold" (recom.)  
sliding rule or equivalent measuring tool*





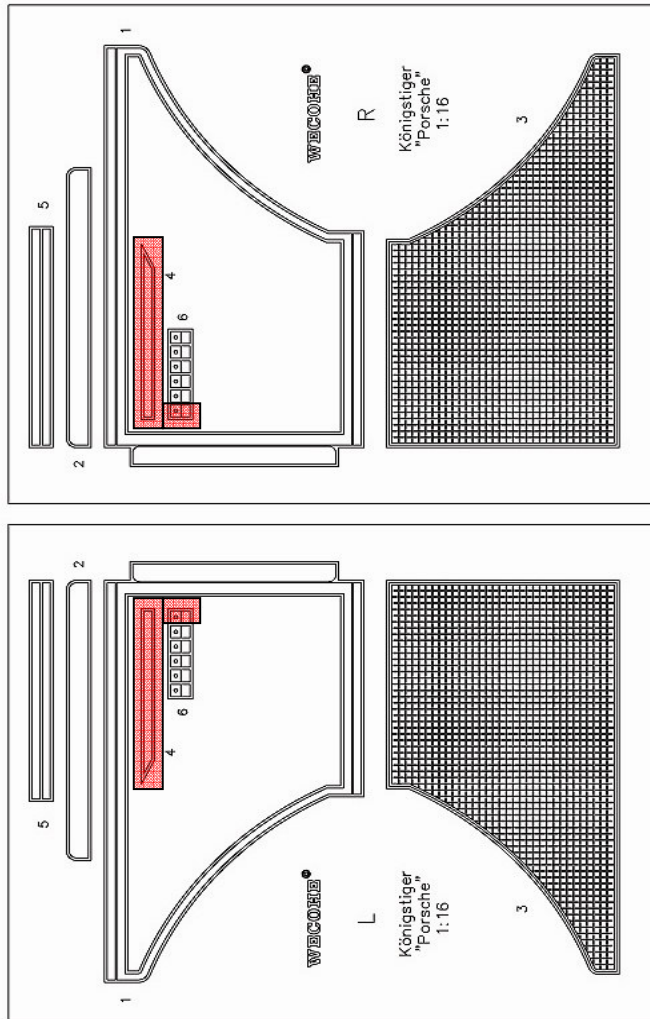

#### Bauteile Übersicht / Part's overview :

- Fotoätzteile / photo etched parts



- 10x Schraube M 0,8 / hex screw M 0,8

#### Legende - Symbole / legend - icons :

-  Achtung: Skizze und Hinweise beachten /  
Attention: refer to sketches and remarks
-  Löten /  
solder
-  Falten /  
fold
-  Biegen /  
bend
-  Kürzen /  
to be shortened
-  6 x Menge der erforderlichen Teile / amount of  
required parts

 Optionale Teile (nicht erforderlich) /  
optional parts (not necessarily)

Die Darstellungen zeigen nur den Zusammenbau der linken Ausf. Die rechte Ausf. erfolgt entsprechend spiegel symetrisch.

The sketches are showing the assembly of left parts only. The assmbling of righ parts are accordingly mirror symmetrically.

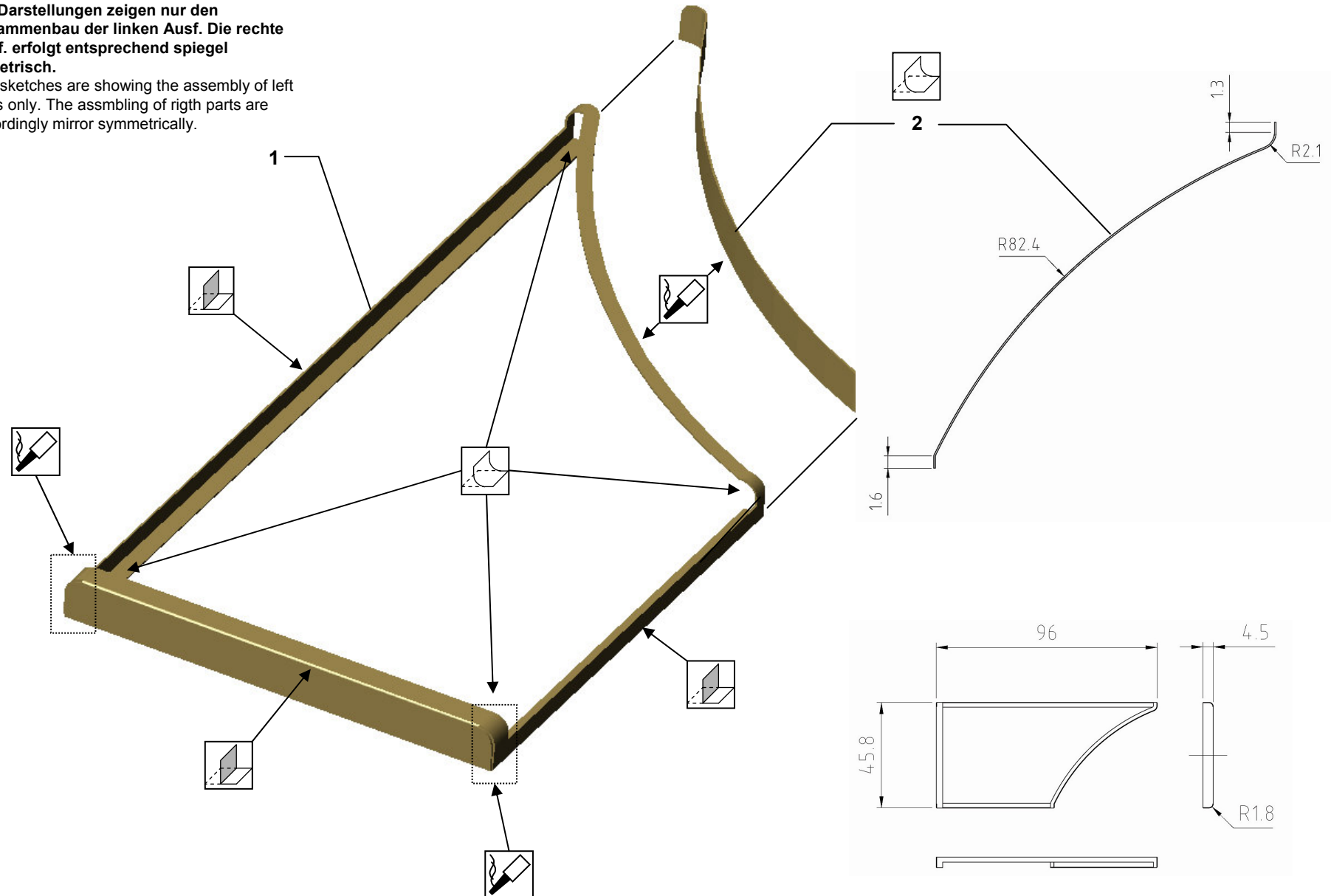

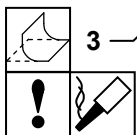
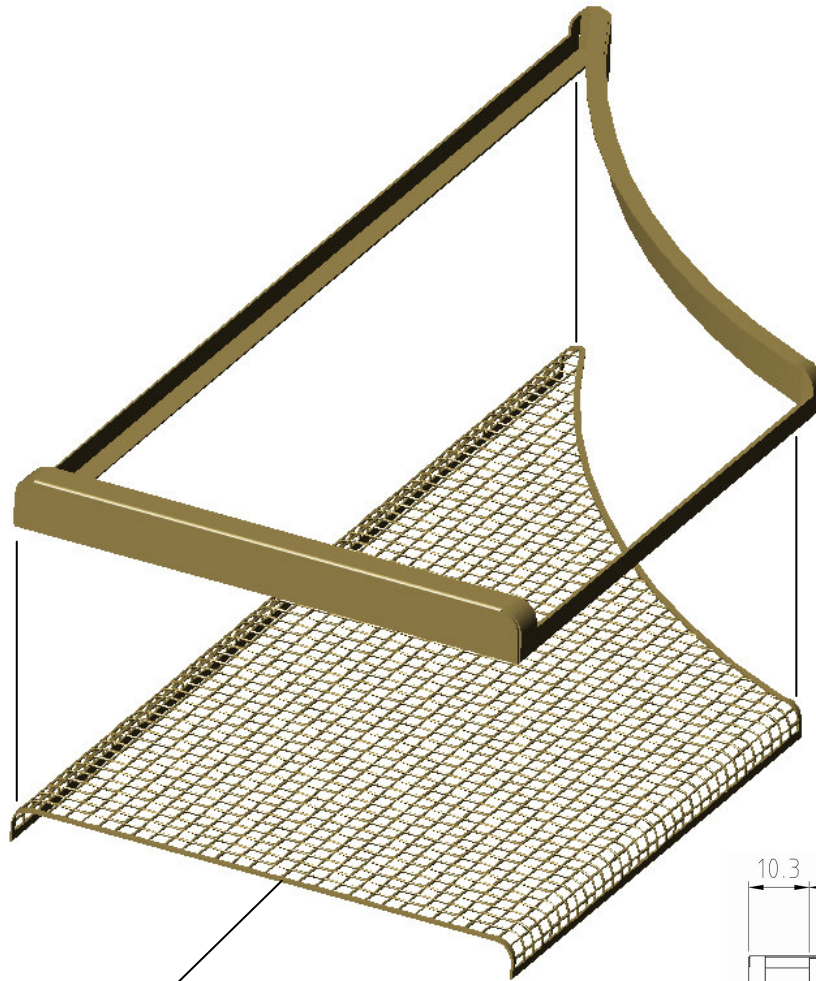

3

mit mind. 5 Punkten an Rahmen fixieren! /  
to be fixed by minimum 5 attachment points

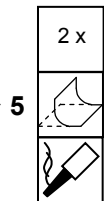
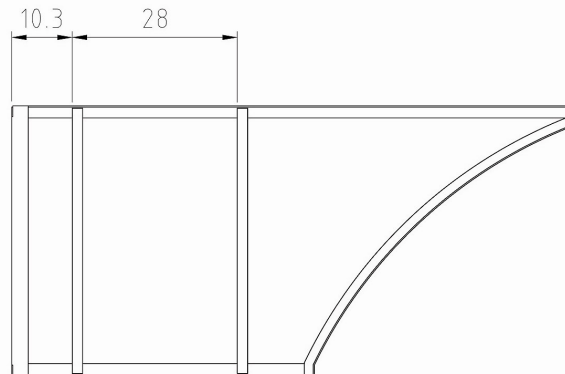

5

2 x

