

WECOHE

Montageanleitung für 1:16 Königstiger- Aussendetailierung /

Assembly instructions for 1:16 Kingtiger-exterior detailing

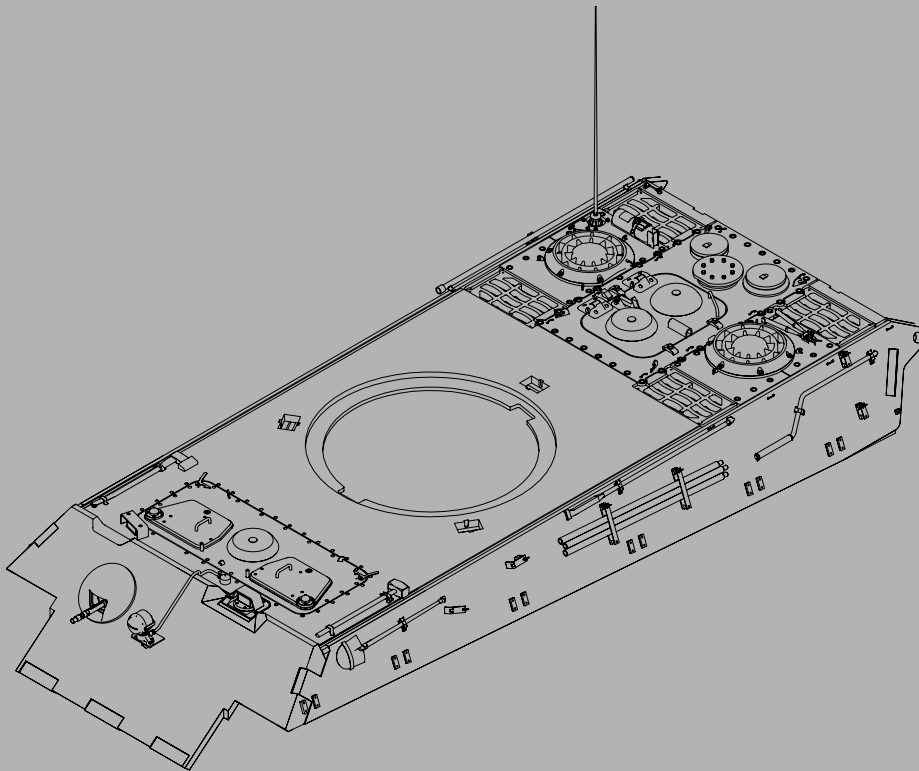

Gültig für folgende Sets / Valid for the following sets:

TAM0702	Photoätzteile Set Königstiger	TAM0102	Arretierklinke
TAM0072	Detail Set Königstiger	TAM0103	Bosch Scheinwerfer
TAM0104	Schrauben Set Königstiger	TAM0105	Luken Set Königstiger

**Werkzeuge und Ausrüstung nicht enthalten /
Tools and equipment not included**

WECOHE

Montageanleitung Königstiger Aussendetailierung / Assembly instructions for Kingtiger exterior detailing

**Erst Lesen und die Zeichnungen studieren, dann mit der Montage
beginnen!**

Der Hersteller übernimmt keine Verantwortung für Beschädigungen oder Fehlfunktionen die durch Modifikation von Originalteilen und / oder den Einsatz bzw. Gebrauch dieses Produktes hervor gerufen werden könnten.

***Read these instructions carefully and review the drawings before
you start the assembly!***

The manufacturer doesn't take any responsibility neither of any damage or malfunction caused by modifying original parts nor caused by using this product!

Inhaltsverzeichnis / Table of content

- Vorwort / <i>Foreword</i>	Seite / Page 3
- Vorbereitung / <i>Preparation</i>	Seite / Page 5
- Verarbeitung / <i>Processing</i>	Seite / Page 5
- Legende / <i>Legend</i>	Seite / Page 9
- Bauteile Übersicht / <i>Parts overview</i>	Seite / Page 10
- Material und Schraubenliste / <i>Additional material and screw list</i>	Seite / Page 13
- Bauabschnitt Übersicht / <i>Assembly section overview</i>	Seite / Page 14
- Bauabschnitt Anleitungen / <i>Assembly section instructions</i>	Seite / Page 17
- Baugruppen Anleitungen / <i>Subassembly units instructions</i>	Seite / Page 28

Vorwort / Foreword

Der Königstiger (Tiger II) wurde in dem Zeitraum zwischen Januar 1944 bis zum März 1945, von der Firma Henschel in Kassel / Deutschland, hergestellt. Die ersten fünfzig Königstiger erhielten den so genannte „Porsche“- Turm.

Um die Produktion zu vereinfachen wurde ab Juni 1944 nur noch der so genannte "Serien-" oder auch "Henschel-" Turm verwendet. (Hinweis: Beide Türme wurden von Fa. Krupp entwickelt und hergestellt.)

Die äußere Erscheinung des Königstiger resultiert aus der Anweisung für Henschel möglichst viele Teile des von Fa. MAN entwickelten Panther II zu verwenden. Während des gesamten Produktions-Zeitraums erfuhr der Königstiger im Detail diverse Veränderungen und Modifikationen.

Diese Abweichungen, bzw. Unterschiede in den einzelnen Bauteilen zeigten sich hauptsächlich am Turm, aber auch in der Platzierung und Ausführung verschiedener Halterungen und Aufnahmen für Bordwerkzeug und externe Ausrüstung an der Oberwanne. Hinzu kamen noch diverse, von der Truppe während des Einsatzes ausgeführte ‚Feldmodifikationen‘.

Die Darstellungen dieser Anleitung konzentrieren sich auf eine späte Ausführung, da sich frühere Ausführungen durch Reduzierungen ableiten lassen.

Im Anschluss findet sich eine Tabelle der wesentlichen Unterscheidungsmerkmale der verschiedenen Ausführungen in Abhängigkeit des Produktions-Zeitraumes.

In der Anleitung sind entsprechende Hinweise gegeben.

The Kingtiger was manufactured, by the Henschel company in Kassel / Germany, from January 1944 until March 1945. The first fifty vehicles featured the so called "Porsche"-turret.

To simplify production, the so called "Serien-" or "Henschel-" turret was solely used from June 1944 on. (Note: Both turrets were designed and produced by the Krupp company.)

The design of the Kingtiger was an effect of a directive given to Henschel to use as much parts as possible of the Panther II design, developed by the MAN company. Throughout the whole production period the Kingtiger underwent a couple of changes. The alterations and differences of these specific upgrades effected mainly the turret, but also the position, number and version of brackets and retaining devices of tools and exterior equipment of the upper hull. In addition some undocumented field modifications took place, done by tank crews or maintenance personal during service.

The pictures of this instruction illustrate the late version, but can be reduced to the description of the earlier versions easily by the reader.

The table shows the major differences in association to their production period. Benchmarks were placed in the instructions.

WECOHE

Montageanleitung Königstiger Aussendetailierung / Assembly instructions for Kingtiger exterior detailing

Typ / type	Porscheturm				
Datum / date	April 1944		Mai 1944		Juni 1944
Änderungen / Modifications	vordere u. hintere Seitenteilaugen für C-Haken verwend. modifiziert	Belüftung für Kraftstoffsystem ergänzt	Auspuffabdeckungen entfallen	Kette mit durchgehendem Zwischenglied wird verwendet	Verwendung des Serien / Henschel-Turms
	<i>modified sideplate eyes for use of C-hooks with shakels</i>	<i>ventilation for fuel system added</i>	<i>Muffler deflection shield deleted</i>	<i>Tracks with simplified connecting links used</i>	<i>use of the Serien / Henschel- turret</i>
Typ / type	Henschelturm				
Datum / date	Juli 1944		September 1944		Oktober 1944
Änderungen / Modifications	Arretierklinke für Motorraumluke ergänzt	vereinfachte Halterungen für Bordwerkzeug wird verwendet	kein weitere Verwendung von Zimmerit	Panzer Abdeckung über Lufterlass hinten	Halterungen für 20 t Wagenheber und Unterlageklotz wurden entfernt
	<i>locking device for engine compartment hatch added</i>	<i>simplified devices and clamps for tools invented</i>	<i>use of Zimmerit stopped</i>	<i>Armored cover on rear air intake</i>	<i>Mounting devices for 20 t jack and wooden jack block removed</i>
Typ / type	Henschelturm				
Datum / date	Januar 1945	März 1945			
Änderungen / Modifications	doppelte Halterung für die vorderen und hinteren Seitenschürzen ergänzt	vordere Kettenabdeckung mit aussen liegender Versteifung werden montiert			
	<i>Additional mounting brackets for the first and last sideskirts</i>	<i>front fenders with outside reinforcement devices used</i>			

Hinweis:

Diese Tabelle stellt nur eine grobe Richtlinie dar. Bedingt durch die Tatsache das Einzelteile und Baugruppen von verschiedene Unterlieferanten beschafft wurden, kam es z.B. vor, das Fahrzeuge eine Änderung aufwiesen obwohl eine zeitlich frühere Änderung nicht ausgeführt war.

Note:

This table provides a general guideline only. Due to the fact that a lot of parts and subassemblies were distributed by different suppliers, it could have happened that some Kingtigers featured a modification, disregarding the fact that an earlier dated modification was missing.

WECOHE

Montageanleitung Königstiger Aussendetailierung / Assembly instructions for Kingtiger exterior detailing

Vorbereitung / Preparation

Folgende Werkzeuge werden zur Bearbeitung der Einzelteile benötigt: /
You need to have the following tools at hand:

- | | |
|---|------------------------|
| - Flachzange | Flat nose pliers |
| - Spitzzange | Needle nosed pliers |
| - Pinzette | Pair of tweezers |
| - Skalpell o. Bastelmesser | Scalpel or Sharp knife |
| - Metallsäge klein | Small metal saw |
| - Schlüsselfeilen | an assortment of files |
| - Schleifpapier
(120 / 240 / 360) | Sanding paper |
| - Spiralbohrer
Ø: 0,4 / 0,6 / 0,8 / 1 / 1,2 / 1,3 / 1,5 / 1,6 / 2 mm | Twisted drills |
| - LötKolben (optional) | Soldering iron |

Eine zusätzliche Falt- und Biegehilfe wie z.B. das Werkzeug 'Hold and Fold' aus dem Hause "the small shop" ist zur Bearbeitung der Fotoätzteile sehr hilfreich, aber nicht unbedingt erforderlich.

The use of a „hold and fold“ tool is recommended, although not necessary, while working on photoetched parts.

The „hold and fold“ is available, for example, from "the small shop" via internet.

Verarbeitung / Processing

Gussteile / Castings

Die in diesem Bausatz enthaltenen Gussteile weisen teilweise herstellungsbedingt Reste vom Anguss oder einen Grat auf, der vor der Montage entfernt werden muss. Es sollte grundsätzlich die Passgenauigkeit der einzelnen Teile vor der Montage überprüft werden.

Wichtig!

Vor dem Zusammenbau von Gussteilen zu einer Baugruppe oder dem direkten Anbau an der Oberwanne, sind die jeweiligen Bearbeitungsschritte des einzelnen Gussteils auszuführen. Nachträgliche Bearbeitungen sind häufig nicht mehr möglich!

Beachten Sie ebenfalls die Bearbeitungs- Hinweise in der Bauteilübersicht !

Die Gussteile werden mit Sekundenkleber (Cyanoacrylat) oder Zweikomponenten-Kleber auf Epoxyd- Basis verklebt.

Auf keinen Fall sollte versucht werden die Gussteile miteinander zu verlöten, da diese hierdurch erheblich beschädigt werden können!

WECOHE

Montageanleitung Königstiger Aussendetailierung / Assembly instructions for Kingtiger exterior detailing

The castings included in the different sets partial have some burr because of its manufacturing process to be removed before assembling. It is recommended always to proceed a fit check before assembling.

Attention!

It is essential to prepare the single casting as shown in the related drawing before assembling them or directly mounting to the upper hull. In many cases there is no way to process the castings after assembling.

Be also aware of the preparation notes made in the parts overview chapter !

Castings should be glued by use of cyanoacrylat or twin component epoxy-glue. Because of the danger of hazardous damages, castings should not be soldered together!

Fotoätzteile / Photoetched parts

Die Fotoätzteile lassen sich mit einem Skalpell oder Bastelmesser aus ihren Rahmen trennen. Wichtig ist hierbei eine feste Schneidunterlage um unbeabsichtigte Verformungen während des heraus trennen zu verhindern.

Viele der Fotoätzteile erfordern vor dem Zusammenbau zu Baugruppen oder dem direkten Anbau an der Oberwanne eine Bearbeitung durch "Falten" oder „Biegen“. Hierzu sind die jeweiligen Bearbeitungszeichnungen des einzelnen Fotoätzteiles zu beachten.

Bei der Bearbeitung von Fotoätzteilen durch FALTEN ist darauf zu achten, dass die 'Faltmarkierungen' (dünne Linie auf der Oberfläche des Bauteils) sich im Anschluss auf der Innenseite des Bauteils befinden. Grundsätzlich sollte immer auf der gesamten Länge der Faltmarkierungen gleichzeitig gefaltet werden um einwandfreie Ergebnisse zu erzielen. Hierbei ist darauf zu achten das über eine scharfe, harte Kante gefaltet wird um so eine maßhaltige Formgebung sicher zustellen. Sofern keine konkreten Angaben über Winkelstellungen gemacht sind, soll diese 90° betragen.

Die Bearbeitung von Fotoätzteilen durch BIEGEN erfordert einen ähnlichen Prozess. Im Unterschied zum falten, soll durch biegen kein scharfkantiger Übergang erreicht werden, sondern ein sanfter Übergang mit einem definiertem Radius. Um einen genauen Biegeradius zu erhalten kann das Bauteil um den Schaft eines Spiralbohrers mit entsprechendem Durchmesser ($D= 2x \text{ Radius}$) herum gebogen werden. Um das biegen von Bauteilen mit größerer Wandstärke zu erleichtern, weisen diese eine Markierung auf der Innenseite auf.

Fotoätzteile lassen sich zur Montage miteinander verlöten (Weichlot) oder alternativ mit Sekundenkleber kleben (Cyanoacrylat). Der Anbau von Fotoätzteilen an Gussteile erfolgt mit Sekundenkleber oder Zweikomponentenkleber. In jedem Fall müssen die Teile zuvor entfettet werden.

WECOHE

Montageanleitung Königstiger Aussendetailierung / Assembly instructions for Kingtiger exterior detailing

The photoetched parts can be separated from their frames by using a scalpel or a sharp knife. The use of a durable and hard cutting device for this is recommended to avoid uncontrolled deformation of the photoetched parts.

Many of the photoetched parts need some processing like folding or bending before assembling or mounting directly to the upper hull. Therefore refer to the associated drawing of the single photoetched part.

To **FOLD** photo etched parts, beware of folding marks (thin lines on the parts surface) being on the inner surface of part afterwards. For proper result, always fold along the whole length of the belonging mark. To minimize shift, folding over a sharp edged device is recommended, so that accuracy of the finished part is ensured. If no further information is provided, the required angle is 90° (rectangular).

To **BEND** photo etched parts (no sharp edge should be achieved, but a smooth one with a defined radius), the part can be pressed around the shaft of a twisted drill with dedicated diameter ($D=2 \times \text{radius}$). To ease the bending process, thicker parts feature bending marks on their inner surface.

Photoetched parts could be soldered together (recommended) or glued with cyanoacrylat. Cement photoetched parts to castings with cyanoacrylat or epoxy glue. Always degrease parts before soldering or gluing them.

Fig. 1

Falten / Folding

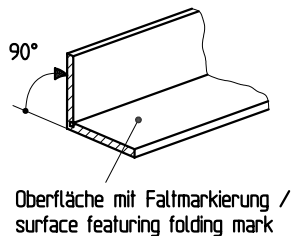

Biegen / Bending

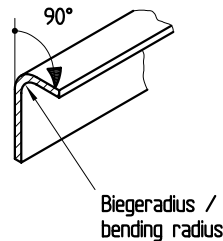

WECOHE

Montageanleitung Königstiger Aussendetailierung / Assembly instructions for Kingtiger exterior detailing

Anbau allgemein / General attachment

Die exakte Positionierung der Einzelteile und Baugruppen an der Oberwanne ist für jeden Bauabschnitt in einer orthogonalen (rechtwinkligen) Ansicht auf den entsprechenden Bereich mit Maßen beschrieben. Diese Zeichnungen sind im Kapitel ‚Bauabschnitt Anleitung‘ mit einem unterstrichenem X, Y oder Z gekennzeichnet.

Achtung!

Alle Maße sind in Millimeter angegeben.

Sowohl die Gussteile als auch Ätzteile können mit Sekundenkleber (Cyanoacrylat) oder Zweikomponentenkleber auf Epoxyd- Basis an der Oberwanne befestigt werden. In jedem Fall sollten die Oberflächen Fett- und Staubfrei sein.

Um die Widerstandsfähigkeit dieser Verbindungen zu erhöhen, wird empfohlen das jeweilige Bauteil anschließend an geeigneter Stelle (unsichtbar) zu durchbohren, und mit einem Stück Draht (ca. Ø 0,3 bis 0,5 mm) oder einer kleinen Niete zusätzlich zu sichern.

Positioning the parts or subassemblies to the upper hull is described in a related rectangular view for every single assembly area with exact measurements. In the assembly area instructions chapter these drawings are indicated by a underlined X, Y or Z.

Attention!

All measurements are given in Millimeter **25,4 mm = 1" inch**

Castings and photo etched parts should be glued to the upper hull using cyanoacrylat or two type epoxy-glue. Take care to degrease parts before gluing.

To achieve a stronger connection between parts and the upper hull, it is recommended to pin the casted parts using a piece of thin rod (approx. Ø 0,3 to 0,5 mm) or a small rivet. There for parts have to be prepared with small holes, drilled at a non visible position.

Legende / Legend



Bezeichnet einen bestimmten Bauabschnitt der Oberwanne /
Indicates an assembly area of the upper hull



Bezeichnet eine Unterbaugruppe, die im Kapitel "Baugruppen
Anleitungen" detailliert beschrieben wird. /
*Indicates a subassembly discribed in detail in chapter "Subassembly
instructions".*



Darstellungen und Angaben die nur für eine bestimmte Version
gültig sind.
Refers to drawings and specifications for a certain versions

(7x)

Bezeichnet die Anzahl der erforderlichen Bearbeitungen,
Einzelteile oder Baugruppen. /
Indicates the required amount of prepared parts or subassemblies.



Bezeichnet die Richtung einer zusätzlichen rechtwinkligen Ansicht
(Zeichnung)
Indicates the direction of an additional rectangular view (drawing)

Y

Bezeichnet eine zusätzliche rechtwinklige Ansicht (Zeichnung)
Indicates an additional rectangular view (drawing)



Hinweis auf eine bewegliche Verbindung
Indicates a moveable connection



Bezeichnet eine Bewegungsrichtung
Indicates a moving direction

Die folgenden Buchstaben bezeichnen in der Anleitung, in Kombination mit einer
Nummer, ein spezifisches Einzelteil eines bestimmten Typs.
(siehe auch Bauteile-Übersicht)

*The following letters combined with a number, indicate a specific part.
(refer also to chapter "parts overview").*

C = Gussteile / *Castings*

E = Fotoätzteile / *Photo etched parts*

N = Gewindemutter / *Nut*

R = Draht / *Rod*

S = Gewindeschraube / *Screw*

T = Rohr / *Tube*

W = Unterlegscheibe / *Washer*

P = Niete / *Pin (Rivet)*

Bauteile Übersicht / Parts overview

Fotoätzteile-Übersicht
Photo etched parts overview

"xx" steht für die jeweilige Einzelteilnummer des entspr. Rahmens.

"xx" indicates the particular part-no. of the dedicated frame.

Artikel / (item) TAM0702 "Königstiger"

Jagdtiger- Teile
Hunting Tiger parts

Nicht benötigte Teile
parts not used

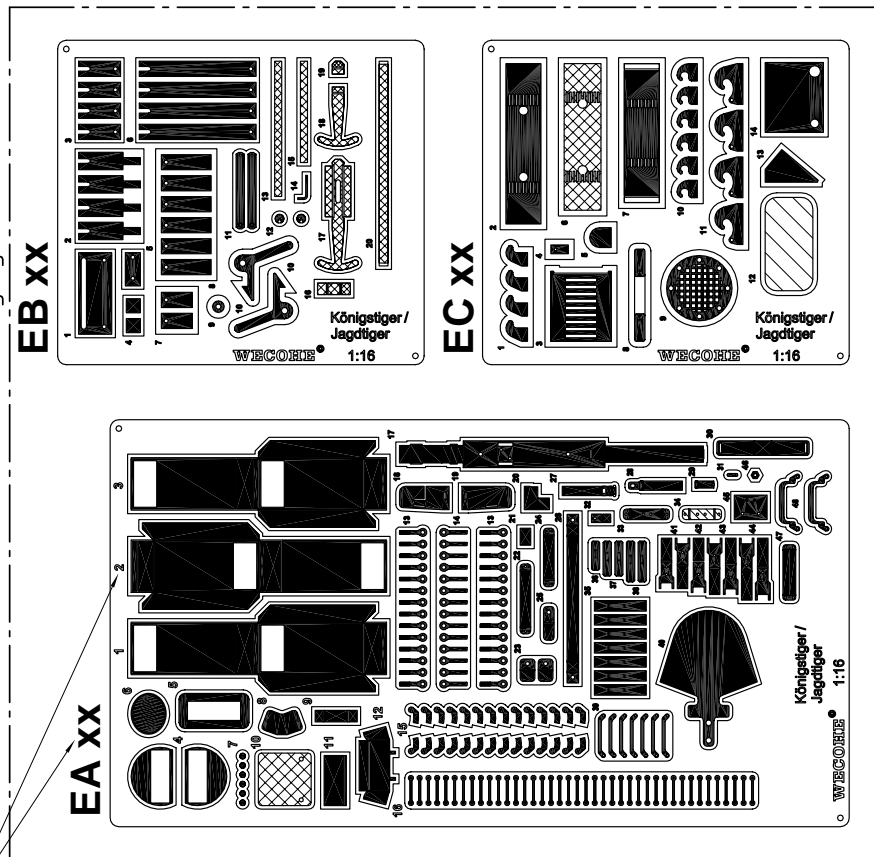

Casted parts overview

ACHTUNG !
Modifikation der Gusssteile nur zur Verwendung am Tamiya Königstiger.

ATTENTION !
Modification of casted parts only for use with Tamiya Kingtiger

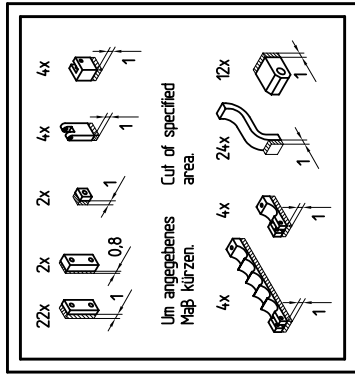

Hunting Tiger parts

CB xx

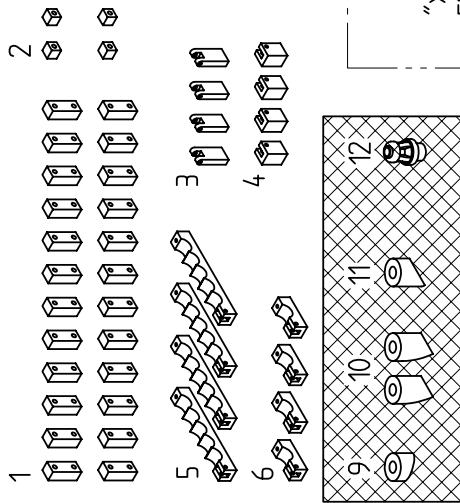

Artikel / (item) TAM0072

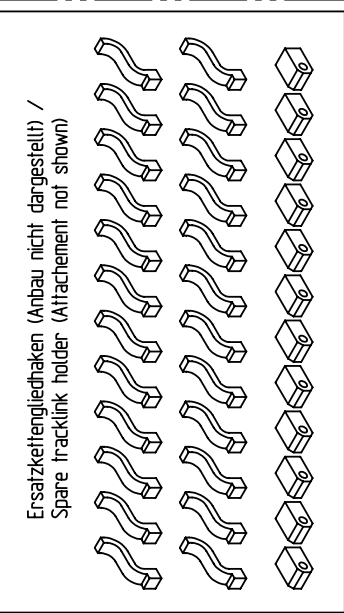

CA xx

"xx" steht für die jeweilige Einzelteilnummer

"xx" indicates the particular part-no.

CD xx

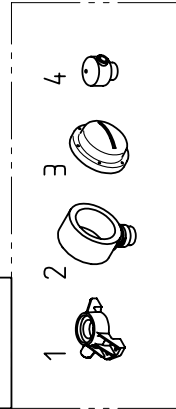

Artikel / (item) TAM0103

CC xx

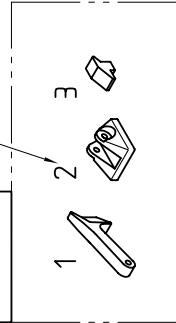

Artikel / (item) TAM0102

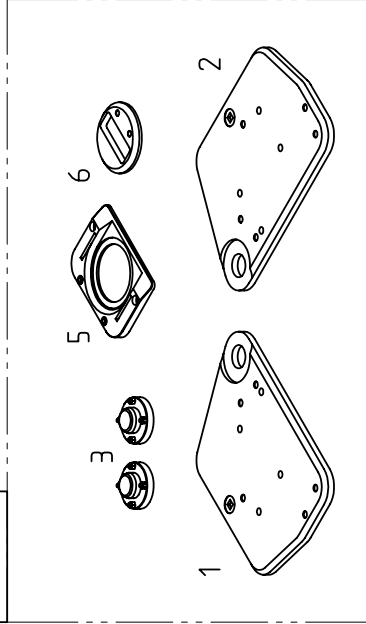

Artikel / (item) TAM0105

WECOHE

Montageanleitung Königstiger Aussendetailierung / Assembly instructions for Kingtiger exterior detailing

Material und Schraubenliste / Additional material and screws list

Rohmaterial / Additional materials

Beinhaltet von Artikel / Contained by item TAM0702-"Ätzteile Set Königstiger"

Typ / Type	Durchmesser / Diameter (mm)	Länge / Length (mm)
Cu- Draht / <i>Copper wire</i>	Ø 0,3	2000
Cu- Draht / <i>Copper wire</i>	Ø 0,4	1000
Cu- Draht / <i>Copper wire</i>	Ø 0,6	1000
Ms- Stab / <i>Brass rod</i>	Ø 1,0	50
Ms- Stab / <i>Brass rod</i>	Ø 1,2	165
Ms- Stab / <i>Brass rod</i>	Ø 1,5	165
Ms- Rohr / <i>Brass tube</i>	Ø 1,3 x 0,9	50
Ms- Rohr / <i>Brass tube</i>	Ø 2,0 x 1,1	50
Ms- Rohr / <i>Brass tube</i>	Ø 2,4 x 1,4	165
Ms- Rohr / <i>Brass tube</i>	Ø 3,0 x 2,1	750
Ms- Rohr / <i>Brass tube</i>	Ø 3,0 x 2,4	50
Ms- Rohr / <i>Brass tube</i>	Ø 4,0 x 3,1	50

Schraubenliste / Screws list

Inhalt von Artikel: / Content of item: TAM0104 - "Schrauben Set Königstiger"

Typ / Type	Größe / Dimension	Menge / Amount	Gesamt / Total	Bauteile Nummer / Part identification number																					
				S1	S2	S3	S4	S5	S6	S7	S8	S9	S10	S11	S12	S13	S14	S15	S16	S17	S18	S19	S20	S21	S22
Sechsk.-schraube / <i>Hexagonal screw</i>	M0,6 x 6		8	4		2								2											
	M0,8 x 8		7			2	1						3										1		
	M1 x 10		1		1																				
	M1,2 x 10																								
M2 x 10																									
Schrauben Imitat / <i>Screw insert</i>	M0,4 x 2,5	1																			1				
Augenschraube / <i>Eye screw</i>	M1 x 12	1																					1		
Gewindestift / <i>Grub screw</i>	M2 x 6	6																					6		
Typ / Type	Größe / Dimension	Menge / Amount	Gesamt / Total	Bauteile Nummer / Part identification number																					
				N1	N2	N3	N4	N5	N6	N7	N8	N9	W1	W2	P1	P2	P3								
Sechsk.-mutter / <i>Hexagonal nut</i>	M0,6		7	4			2					1													
	M0,8		4			1		3																	
	M1		2		2																				
	M1,2																								
M2 - h= 2																									
Unterlegscheibe / <i>Washer</i>	d= 1,1 / D= 2,5	2											2												
	d= 2,7 / D= 5																								
Halbrundkopfniet / <i>Rivet</i>	0,6 x 6		8												8										
	0,8 x 6		1														1								
	0,35 x 2		4																4						

Bauabschnitt Übersicht /
Assembly section overview

WECOHE

Montageanleitung Königstiger Aussendetailierung / Assembly instructions for Kingtiger exterior detailing

Übersicht 1 Overview 1

- [A] - Bugplatte
/ frontal hull armor plate
- [B] - Wannendach
/ upper hull roof
- [C] - Seitenplatte re.
/ lateral hull armor plate r.

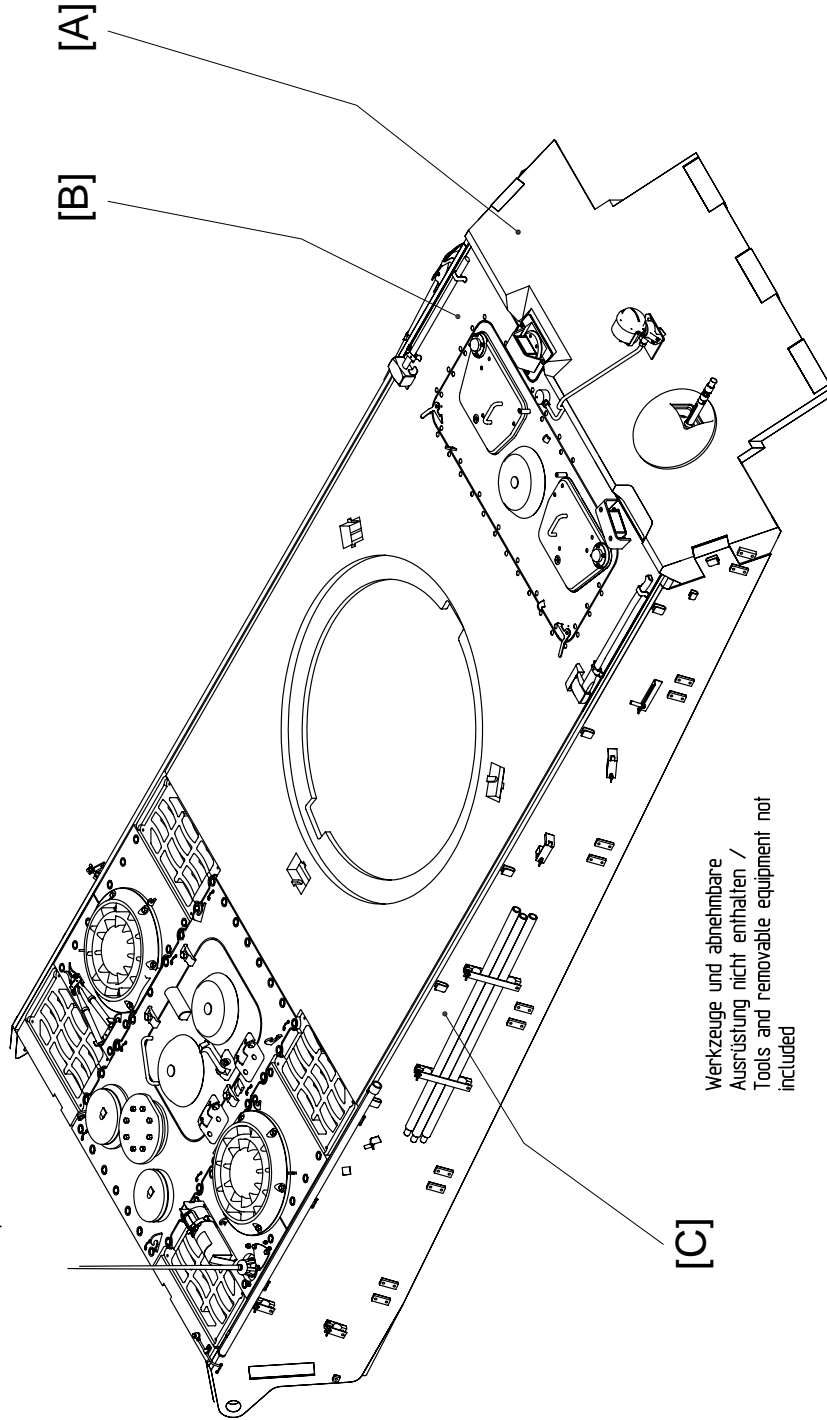

Werkzeuge und abnehmbare
Ausrüstung nicht enthalten /
Tools and removable equipment not
included

Übersicht 2
Overview 2

[D] - Seitenplatte li.
/ lateral hull armor plate l.
[E] - Motorraumabdeckung
/ engine compartment deck

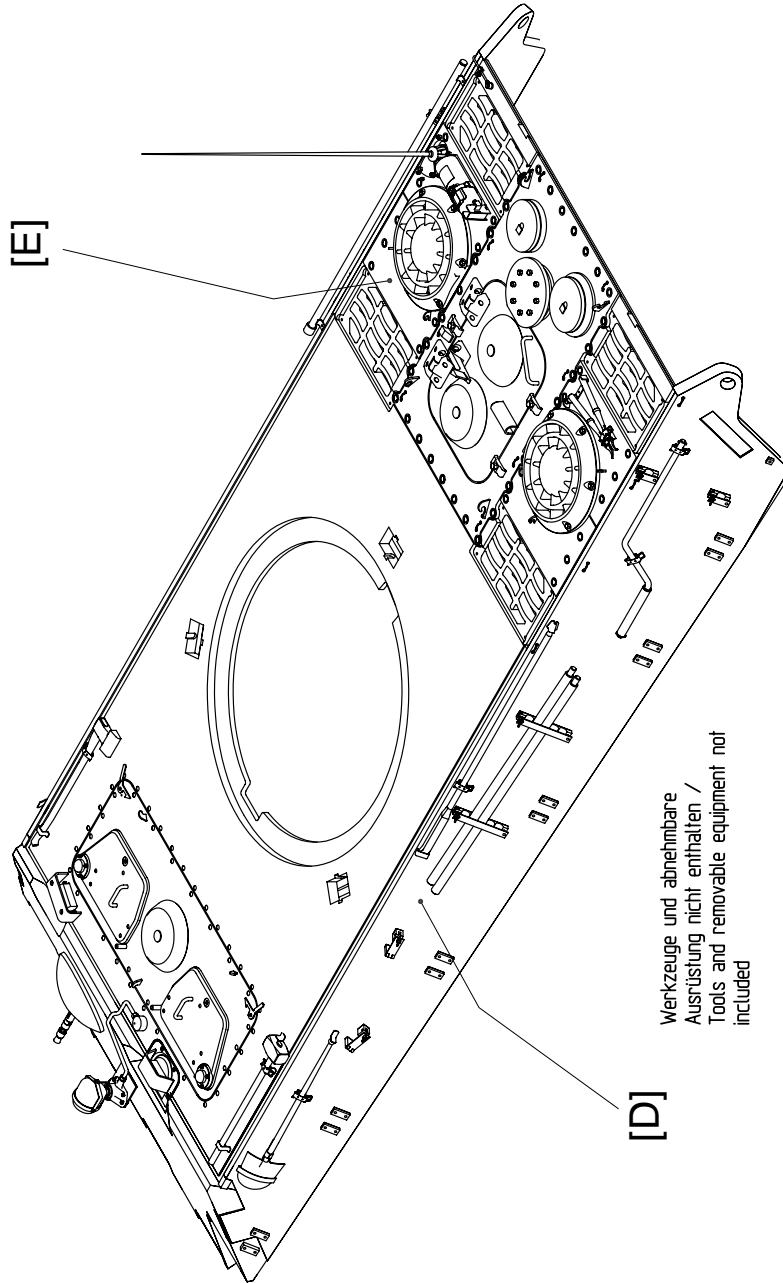

Werkzeuge und abnehmbare
Ausrüstung nicht enthalten /
Tools and removable equipment not
included

WECOHE

Montageanleitung Königstiger Aussendetailierung /
Assembly instructions for Kingtiger exterior detailing

Bauabschnitt Anleitung /
Assembly section instructions

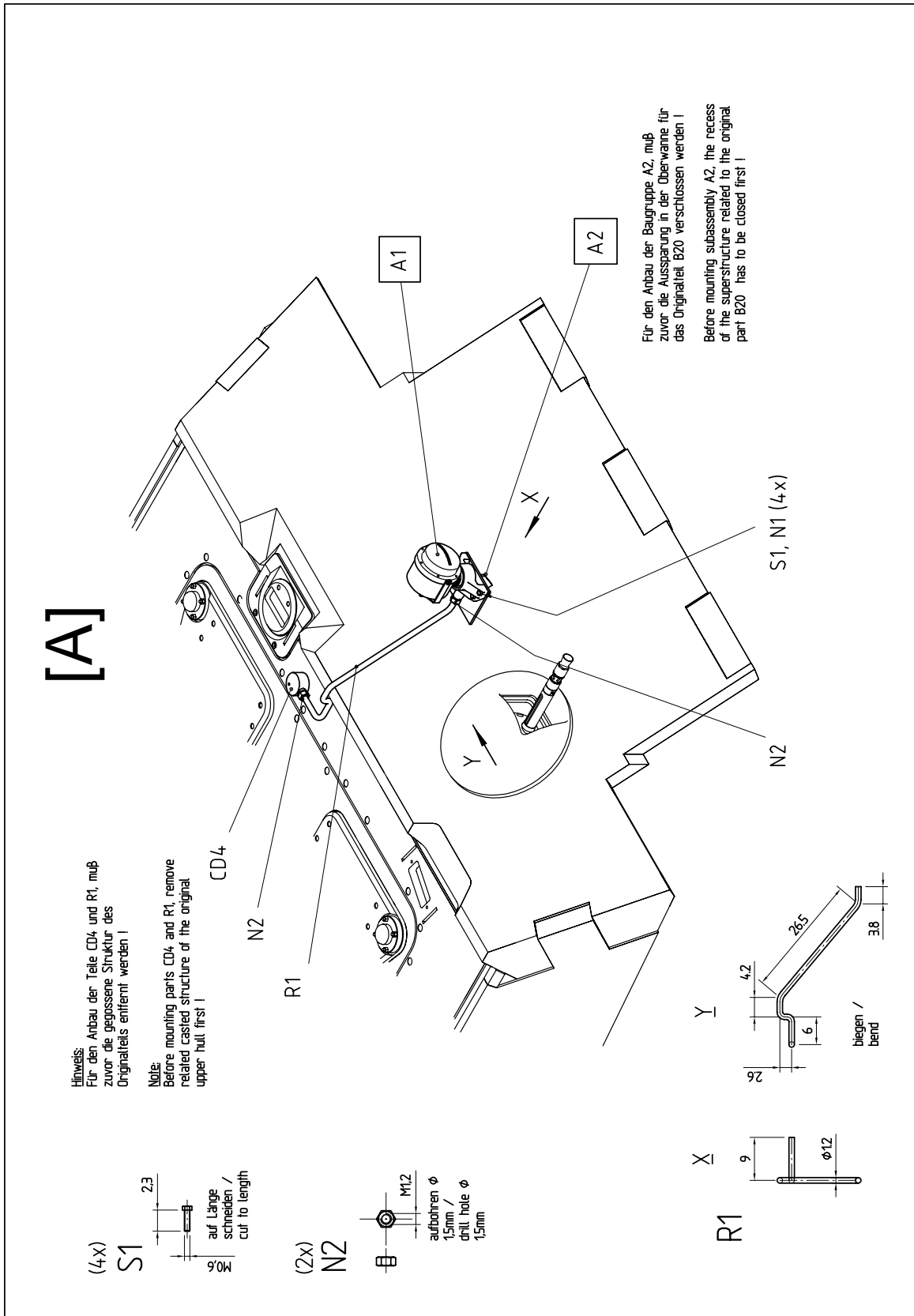

[B]

Hinweis:
Für den Abbau der Fahrer- und Funkertürke A7, müssen nach dem ausschneiden der Originalteile aus der Oberwanne die so entstandenen Öffnungen mit einem "Einsatz" (siehe Einzelteil) versehen werden!

Note:
To mount the drivers and radio operators hatch A7, the outcutted hole in the superstructure has to be prepared with an insert (refer to parts drawing)!

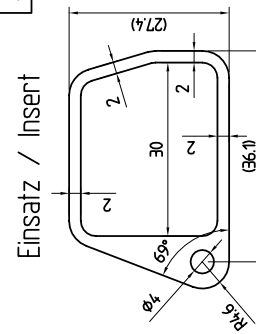
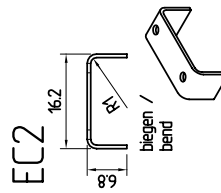
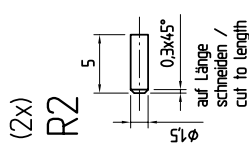
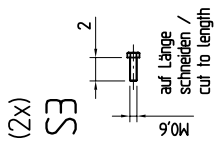

Einsatz / Insert

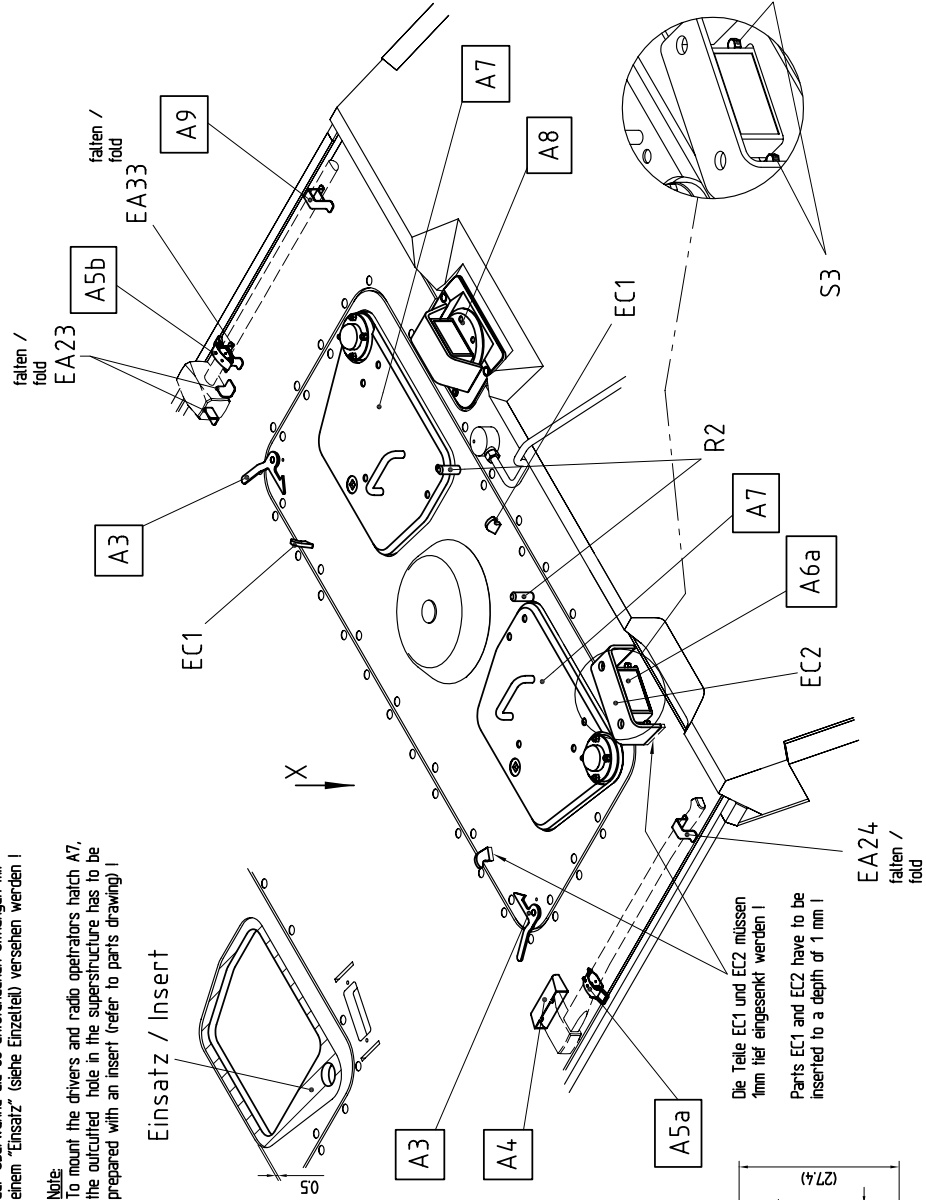
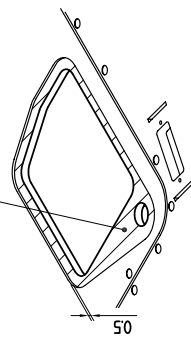

WECOHE

Montageanleitung Königstiger Aussendetailierung / Assembly instructions for Kingtiger exterior detailing

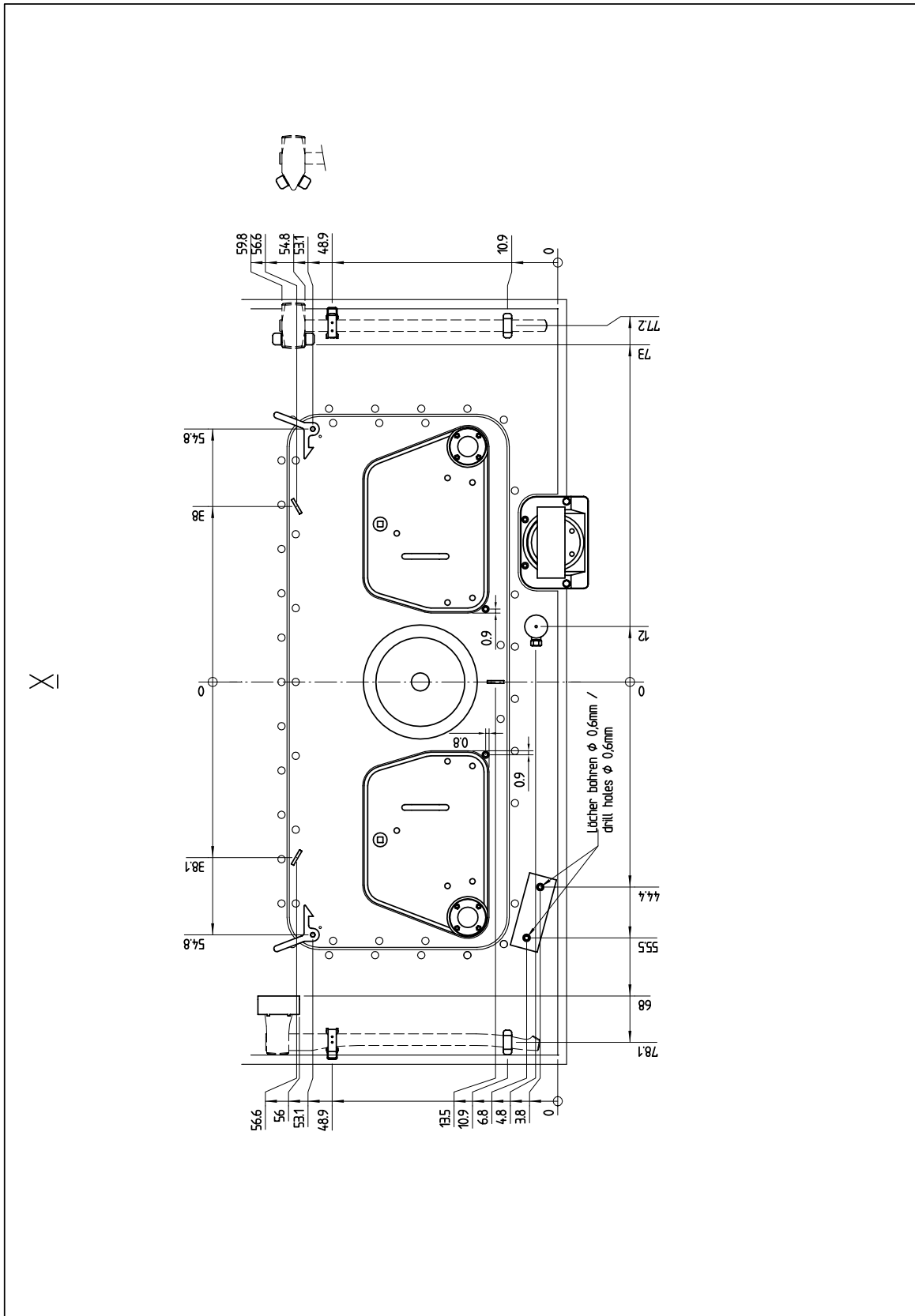

WECOHE

Montageanleitung Königstiger Aussendetailierung / Assembly instructions for Kingtiger exterior detailing

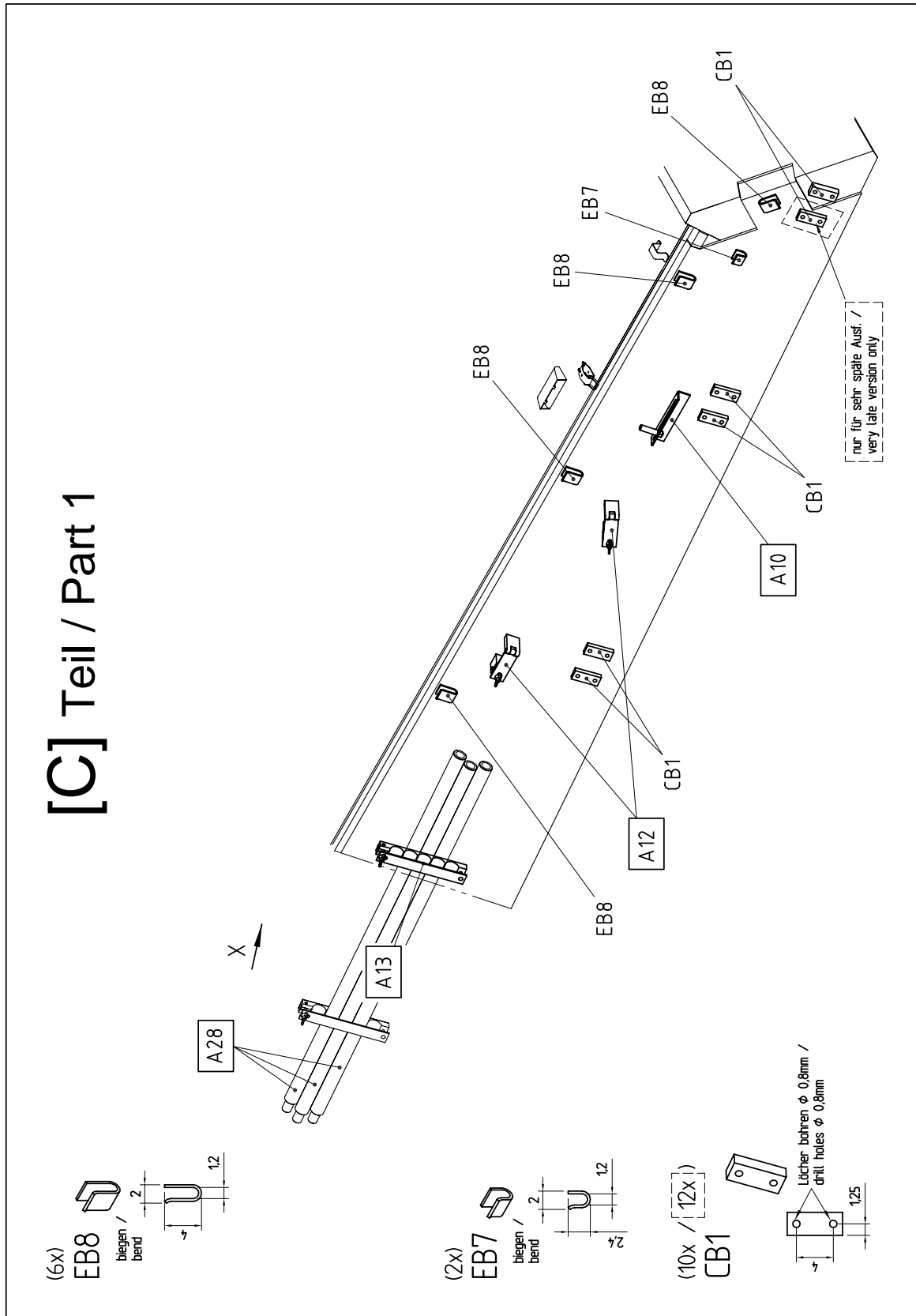

[C] Teil / Part 2

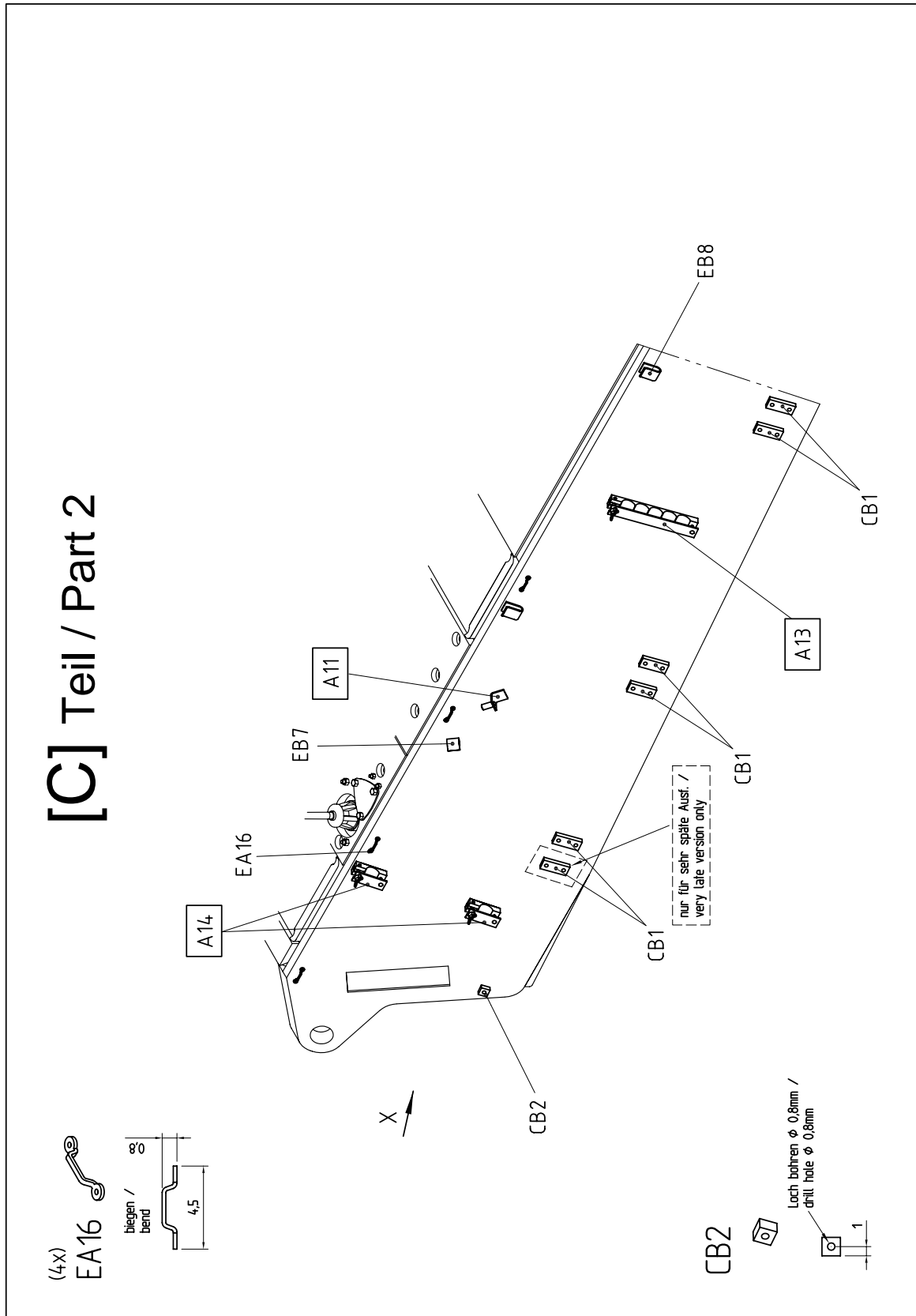

WECOHE

Montageanleitung Königstiger Aussendetailierung / Assembly instructions for Kingtiger exterior detailing

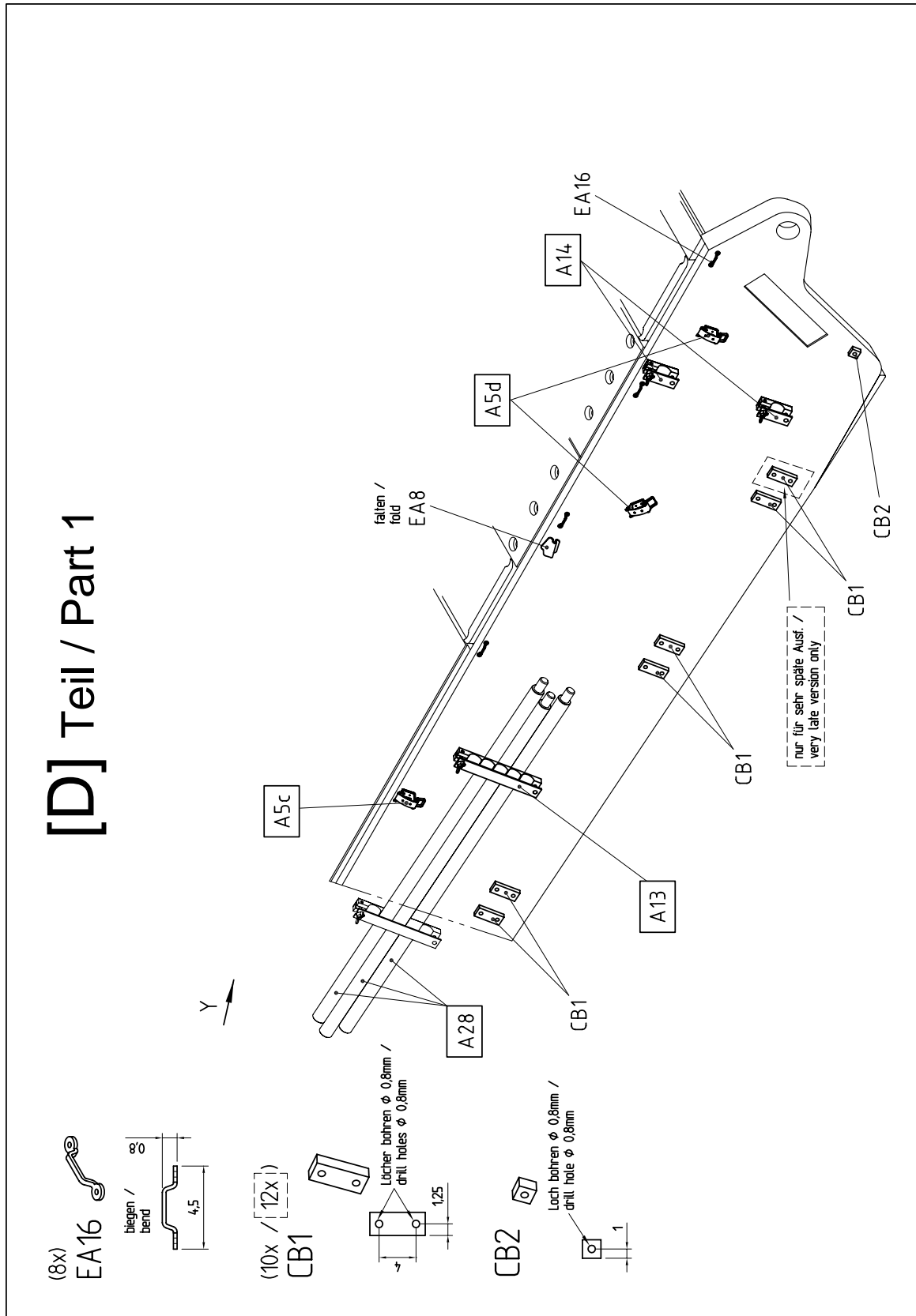

[D] Teil / Part 2

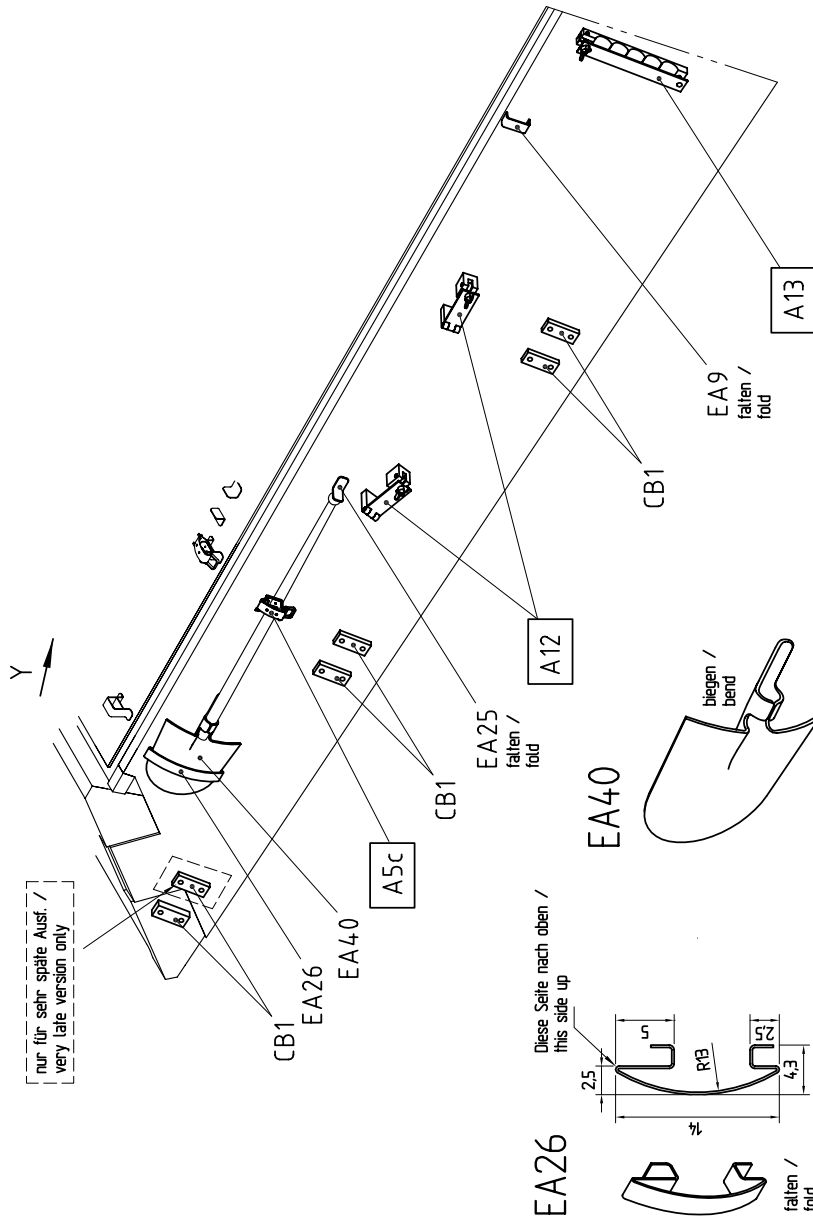

WECOHE

Montageanleitung Königstiger Aussendetailierung / Assembly instructions for Kingtiger exterior detailing

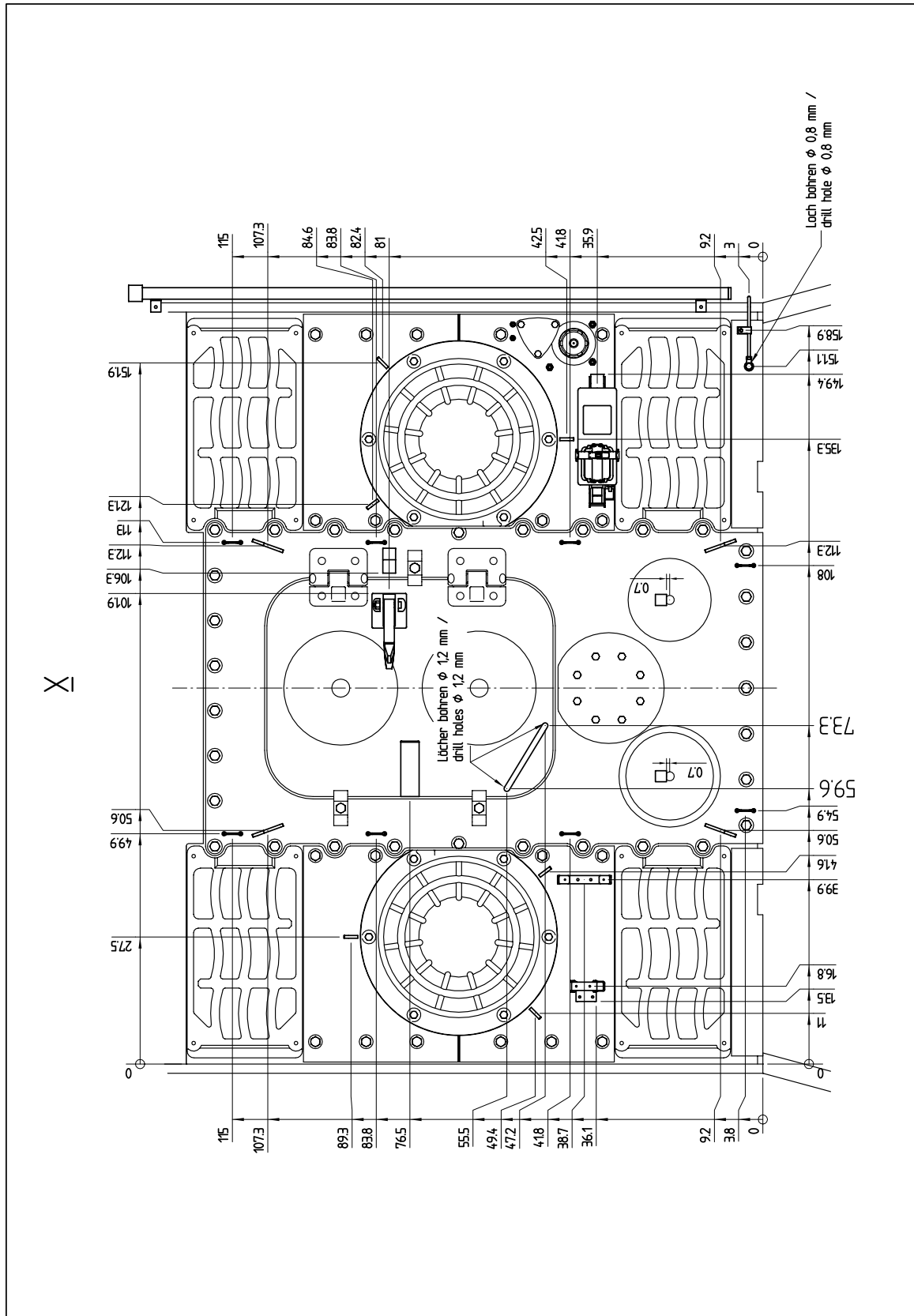

WECOHE

Montageanleitung Königstiger Aussendetailierung /
Assembly instructions for Kingtiger exterior detailing

Baugruppen Anleitung /
Subassembly units instructions

A1

bohren ϕ 1mm / drill hole ϕ 1mm
S2

A2

4x Bohrung ϕ 0.6mm von Teil CD1 auf Teil EC14 übertragen. /
also add 4x holes ϕ 0.6mm to part no. EC14, by positioning part no. CD1 as
a reference.

A3

2 symmetrische Sets anfertigen (Ausf. links /
rechts) /
build two symmetrical sets (left and right
hand)

A4

biegen / bend
falten / fold

S2

auf Länge schneiden /
cut to length

R3

auf Länge schneiden /
cut to length

*

* = Vor Montage gegossene Schraubenköpfe entfernen, 4x Löcher bohren ϕ 0.6mm
ACHTUNG: siehe hierzu auch A2
* = before assembling remove casted screwheads and drill 4x holes ϕ 0.6mm instead
ATTENTION: also refer to A2

** = Vor Montage gegossene Strukturen entfernen
** = before assembling remove casted structures

A6a-e

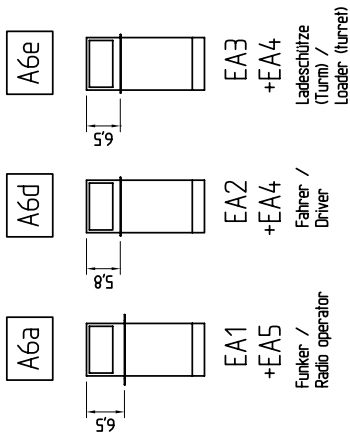

Tip:
Vor dem falten der Ätzteile EA1-3, innenseite silber lackieren und jeweils einen durchsichtigen Plastikstreifen von innen vor die Sichtöffnungen kleben. /
Before folding parts no. EA1-3, paint inner surface silver and glue a clear strip of plastic on the inner side behind the sighting cut outs.

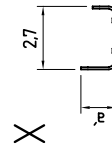
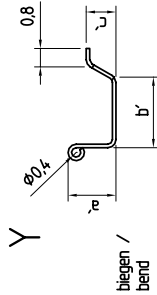
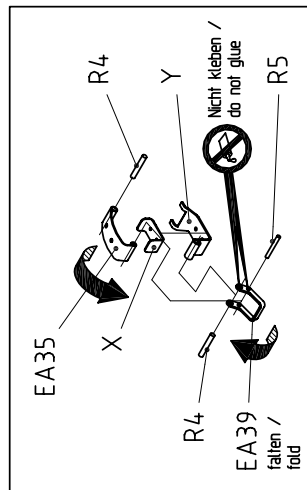
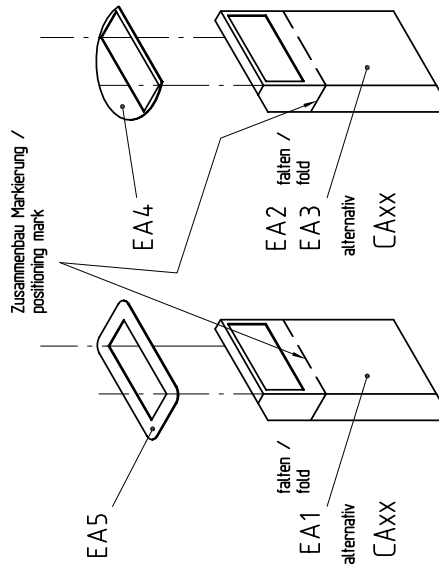

Teil / Part	Teile-Nr. / Part-No.	Abmessungen / Dimensions	Abmessungen / Dimensions	zugehörige Baugruppen / dedicated subassemblies
		a'	b' c'	
X	EA36	15	- -	A5b
	EA37	2	- -	A5d
	EA38	25	- -	A5c
Y	EA41	2	3 13	A5a, A5b
	EA42	2	3 7 13	A5e
	EA43	25	3 18	A5d
	EA44	3	3 23	A5c

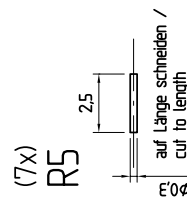
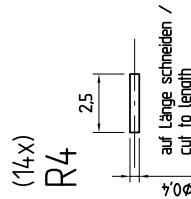
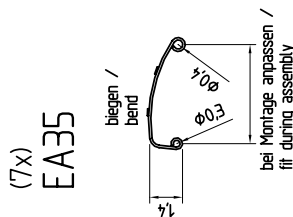

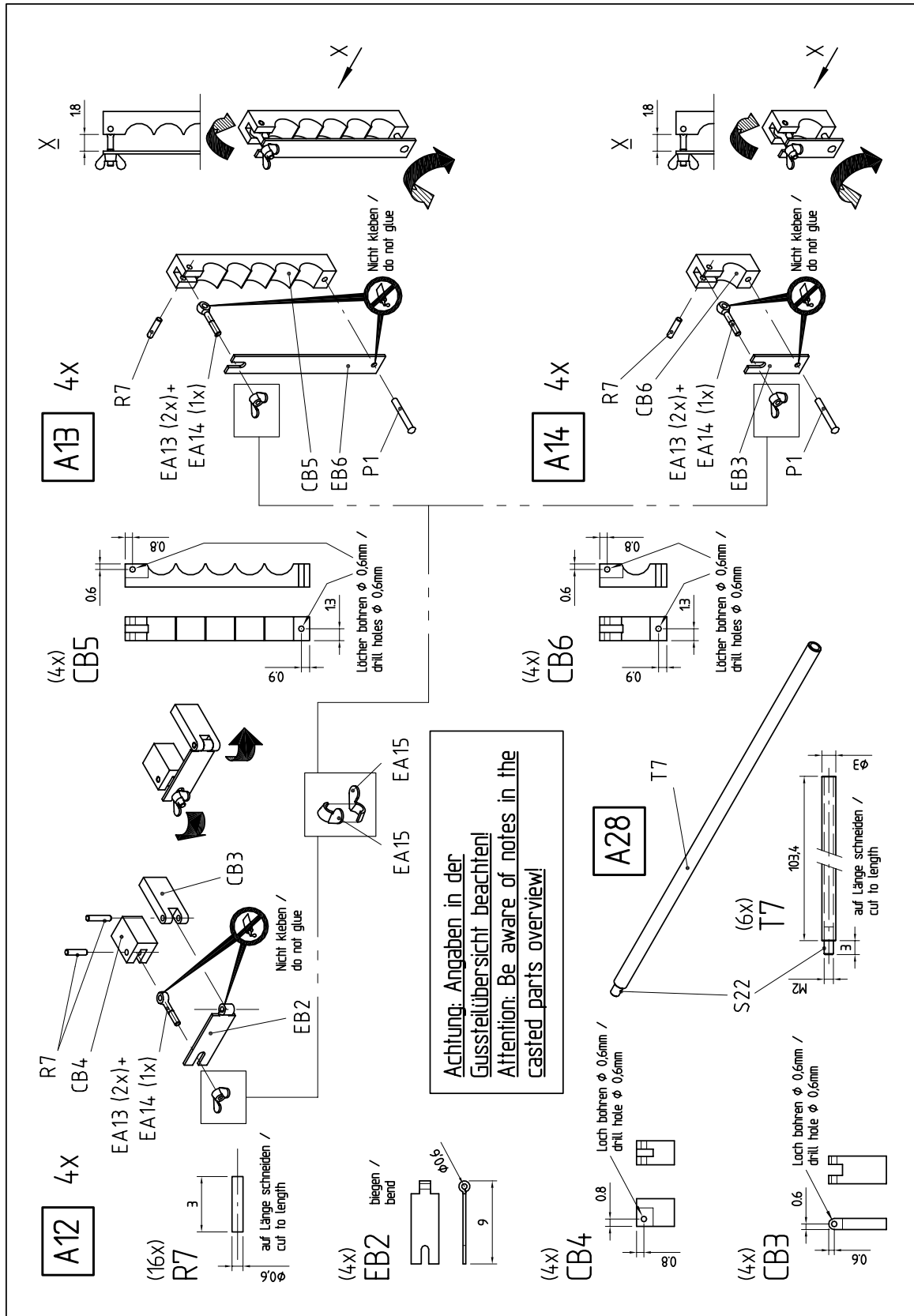

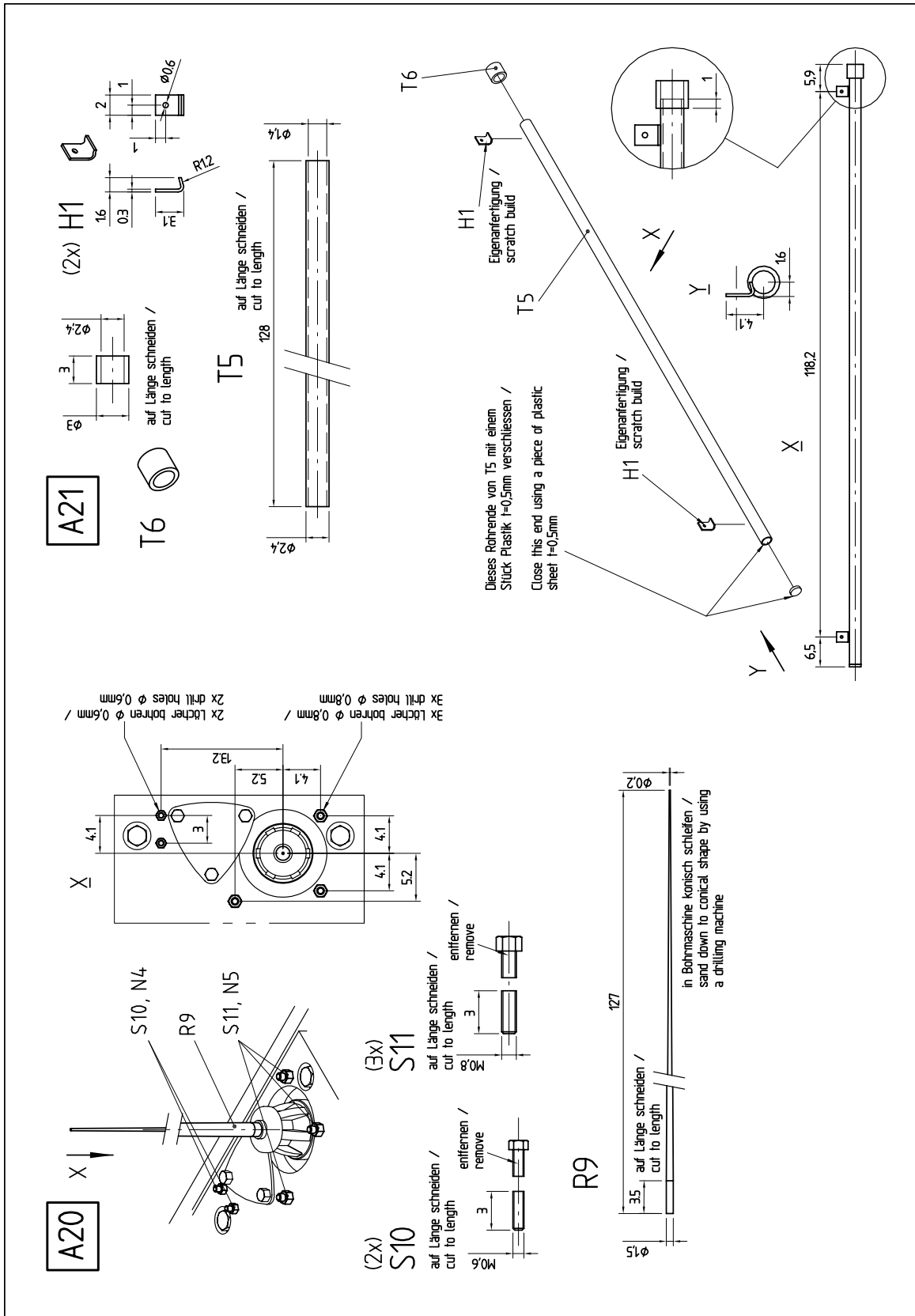

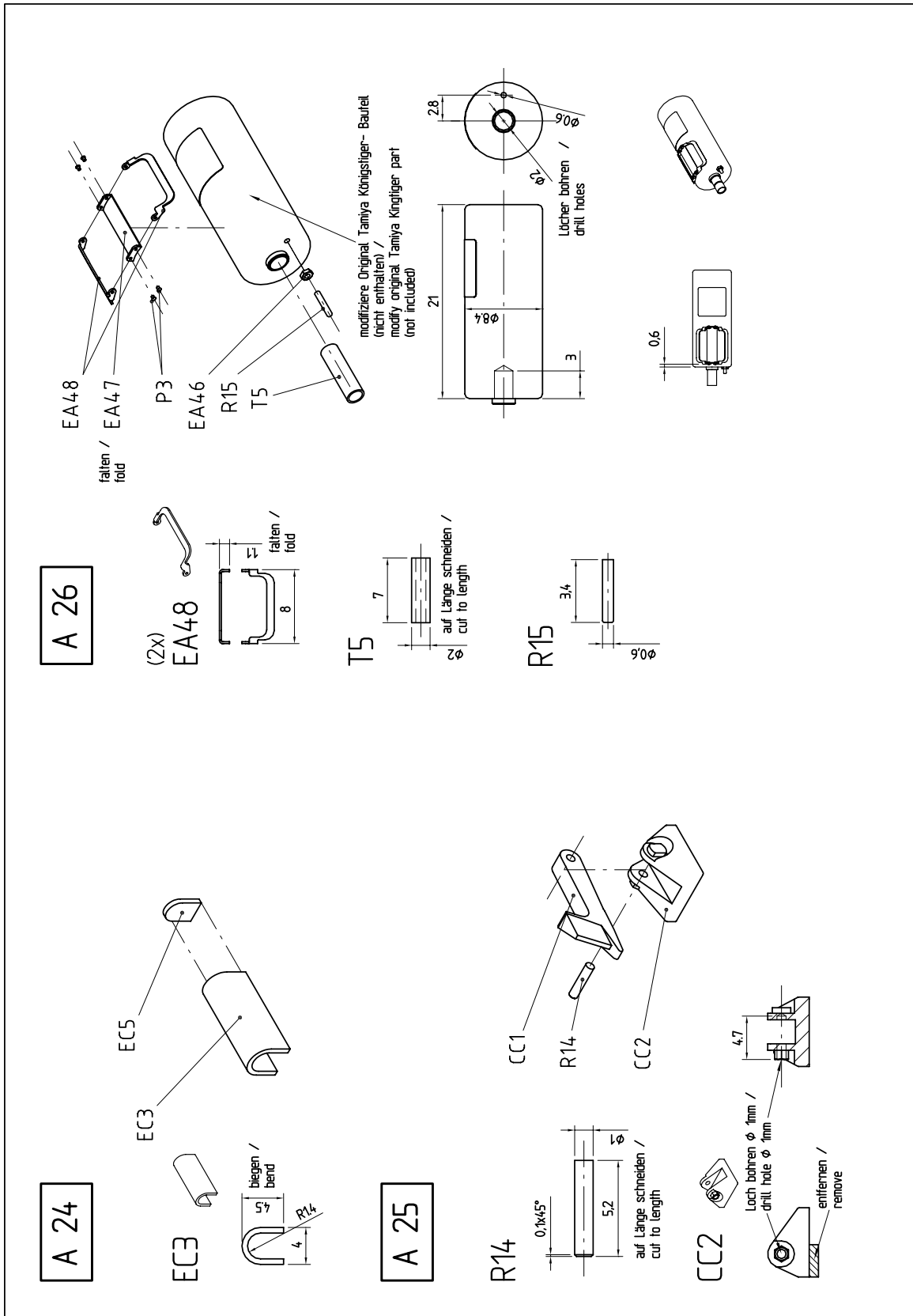

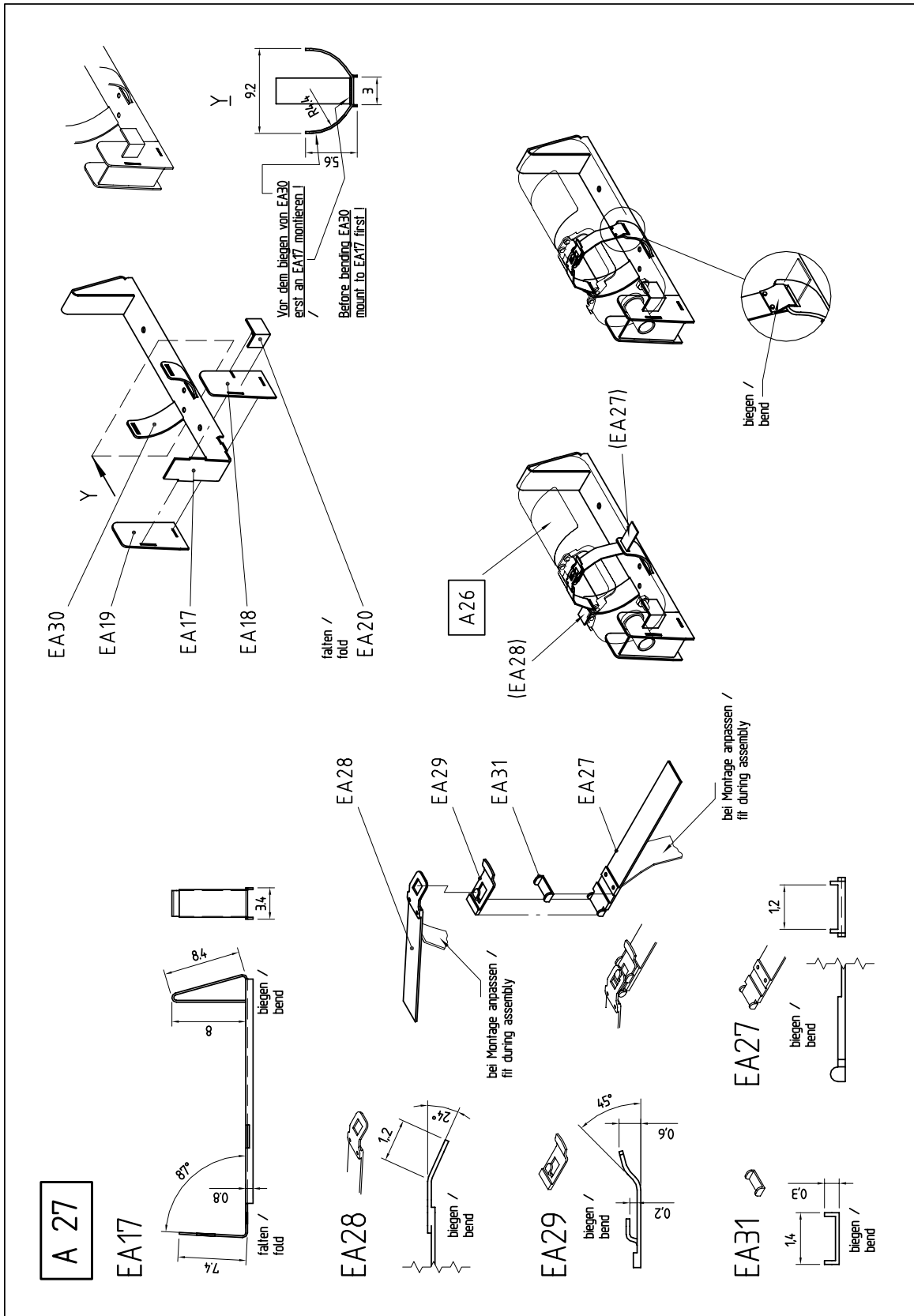

A17 Turmlüfter (Anbau nicht dargestellt) /
Turret ventilator (assembly to turret not shown)

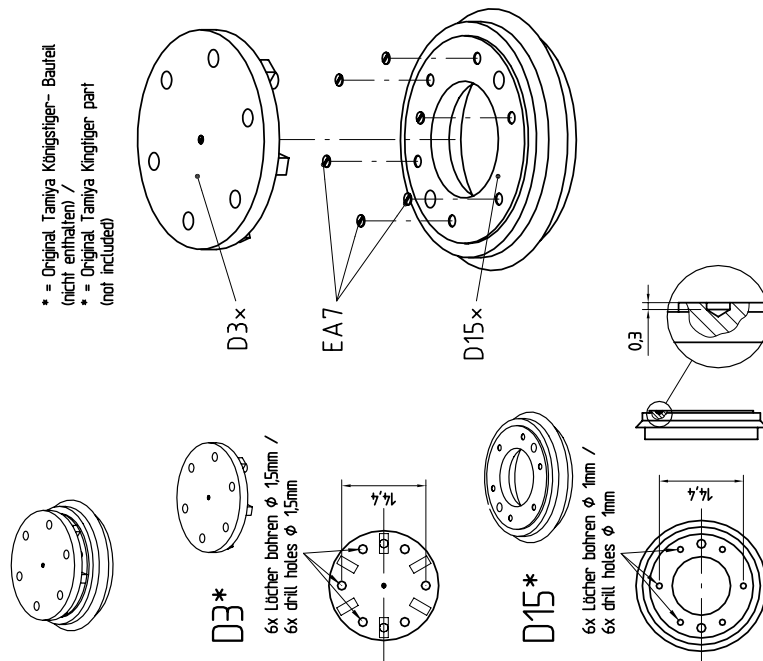

WECOHE

Montageanleitung Königstiger Aussendetailierung / ***Assembly instructions for Kingtiger exterior detailing***

Viel Spaß und Erfolg beim Zusammenbau !

Bei Fragen, erfahren Sie auf unserer Webseite unter Service, wie Sie sich an uns wenden können, wir helfen Ihnen dann weiter.

Thank you for your purchase of our products and Happy Tanking!

For questions, please refer to our website, how to contact us.

The WECOHE – Team

www.WECOHE.de